

Mercedes-Benz

Camiones de confianza.



ATEGO 2730 K /36 - 2730 B /36 - 2730 /48



Motor

	Atego 2730 K /36	Atego 2730 B /36	Atego 2730 /48
Modelo	MB OM 926 LA BlueTec 5,6 cilindros en línea, Euro V		
Tipo	Inyección electrónica		
Cilindrada	7.200 cm ³		
Potencia máxima (ISO 1585)	286 cv / 2.200 rpm		
Par motor máximo (ISO 1585)	1.120 Nm / 1.200 - 1.600 rpm		
Consumo específico	195 gr/kwh a 1.400 rpm		
Toma de fuerza	MB en parte trasera de motor (Serie en 2730 B)		

Transmisión

	Atego 2730 K /36	Atego 2730 B /36	Atego 2730 /48
Caja de cambios	MB G 181 - 9		
Marchas	9		
Relaciones Primera/Última/Reversa	20,13 / 1,00 / 18,58		
Embrague	Monodisco, diámetro 430 mm		
Toma de fuerza	MB NA 121 - 1b, en parte trasera de caja de cambios (Serie en 2730 K, opcional en 2730 /48)		

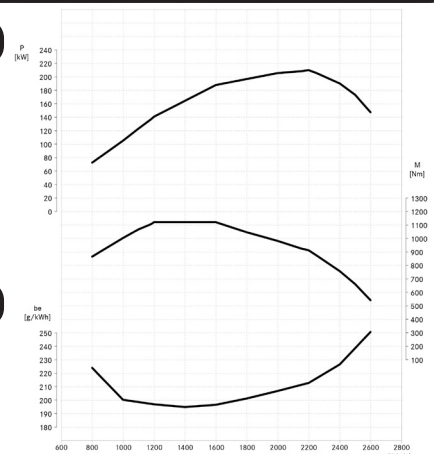

Ejes

	Atego 2730 K /36	Atego 2730 B /36	Atego 2730 /48
Eje delantero	MB VL 3 / 37 D - 6,5		
1º eje trasero	MB HD4 / 02 DG - 10		
2º eje trasero	MB HD4 / 02 D - 10		
Reducciones	i = 4,3 (Piñón/corona 43:10)		

Desempeño del vehículo

	Atego 2730 K /36	Atego 2730 B /36	Atego 2730 /48
Velocidad máxima (km/h) - a rpm de potencia máxima	90 Limitado electrónicamente (112 máxima técnica)		
Pendientes máximos (movimiento / arranque): con 26.600 kg (%)	98 / 69		

Chasis

Atego 2730 K /36

Atego 2730 B /36

Atego 2730 /48

Bastidor - Tipo	Escalera, remachado material: LNE 50	
Suspensión delantera	Ballestas parabólicas con amortiguadores telescópicos de doble acción y barra estabilizadora	
Suspensión trasera	Ballestas trapezoidales con amortiguadores telescópicos de doble acción y barra estabilizadora	
Llantas	7,50x22,5	
Neumáticos	275/80 R 22,5 director mixto eje delantero + tractor mixto eje trasero	
Tanque de combustible (l)	300	
Tanque de urea (l)	35	

Sistema eléctrico

Atego 2730 K /36

Atego 2730 B /36

Atego 2730 /48

Alternador (V/A)	28V / 80A	
Batería (cantidad x V/Ah)	2 x 12 / 135	
Tensión nominal	24V	

Frenos

Atego 2730 K /36

Atego 2730 B /36

Atego 2730 /48

Freno de Servicio	Tambor en ruedas delanteras y traseras	
Freno de Estacionamiento	Mecánico a través de resorte acumulador, con accionamiento neumático	
Frenos Auxiliares	Freno motor con Top Brake	Freno motor con Top Brake. Freno de remolque
Seguridad Activa	ABS	

Cabina

Atego 2730 K /36

Atego 2730 B /36

Atego 2730 /48

Tipo	Extendida con techo bajo	
Asiento conductor	Neumático con cinturón de seguridad de 3 puntos, apoyacabezas	
Asiento de acompañante	Individual, ventanilla y central. Cinturón de seguridad de 3 puntos y apoyacabezas en ambos	
Climatización	Aire acondicionado y calefacción	
Radio	AM/FM, CD, USB y Bluetooth	
Alzacristales	Eléctricos conductor y acompañante	
Cierre de cabina	Cierre centralizado con comando a distancia	
Control de velocidad	Tempomat	
Suspensión de cabina	Suspension mecanica de confort	
Espejos	Ambos con ajuste eléctrico y calefaccionados. Espejos gran angular y de rampas	
Otros	Volante multifunción regulable en altura y profundidad. Parasol exterior. Faros con rejilla protectora.	

Peso y capacidad (kg)

Atego 2730 K /36

Atego 2730 B /36

Atego 2730 /48

Vacío sin carrocería, en orden de marcha (1)		
Eje delantero	3.550	3.600
1er. Eje trasero	1.825	1.970
2do. Eje trasero	1.825	1.970
Total	7.200	7.540
Carga útil máxima (técnica - incluye carrocería)	19.400	19.060
Pesos Admisibles Técnicamente		
Eje delantero	6.100	
Eje trasero	20.500	
Peso Bruto Vehicular (PBV)	26.600	
Peso Bruto Vehicular Combinado (PBVC)	45.100	

(1) Chasis con cabina, sin carrocería o implemento; equipamiento estándar, con tanque de combustible lleno y rueda de repuesto. Valores aproximados.

Dimensiones (mm)

Atego 2730 K /36

Atego 2730 B /36

Atego 2730 /48

Chasis con cabina, sin carrocería

A - Distancia entre ejes	3.552 + 1.350	4.778 + 1.350
B - Largo Total	7.685	9.978
C - Ancho eje trasero	2.485	
D - Altura total descargado	2.784	
E - Trocha - eje delantero/eje trasero	1.965/1.880	
F - Voladizo delantero/trasero	1.488/1.206	1.488/2.300
G - Ángulo de entrada: descargado	26°	
H - Ángulo de salida: descargado	36°	19°
I - Vano libre eje delantero	295	
J - Vano libre eje trasero	229	
K - Radio de giro del vehículo (m)	8.55	10.85
L - Distancia mínima del centro del eje delantero a inicio de carrocería	490	695
M - Altura techo de la cabina/chasis	1.800	
N - Largo Carrozable	5.618	5.413

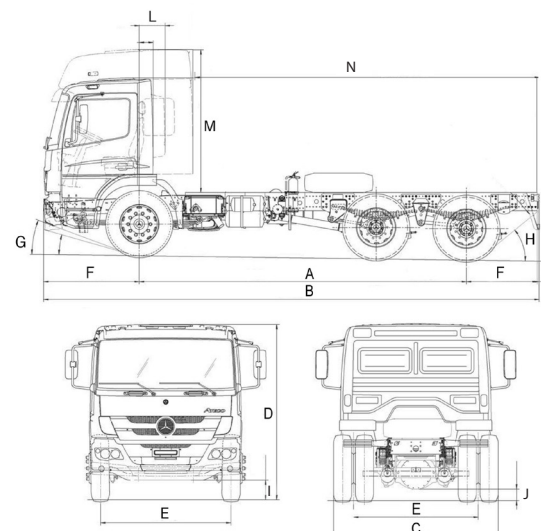

Algunos componentes que se muestran en este folleto son opcionales y sólo pueden obtenerse mediante solicitud especial. Dirjase a su representante Mercedes-Benz. Él tiene la solución específica a sus necesidades de transporte. Con miras al desarrollo tecnológico, Mercedes-Benz Argentina se reserva el derecho de alterar las especificaciones y los diseños sin previo aviso. La tecnología de los productos Mercedes-Benz respeta la calidad del medio ambiente. Fotos no contractuales. Fecha de impresión: ENERO 2018.